

WALK-IN SEITENELEMENT NT106

WALK-IN SIDE ELEMENT NT106

WALK-IN ÉLÉMENT LATÉRAL NT106

WALK-IN ELEMENTO LATERALE NT106

DE EN FR IT

BERNSTEIN



MONTAGEANLEITUNG - IV / 2019

ASSEMBLY INSTRUCTIONS / NOTICE DE MONTAGE / ISTRUZIONI DI MONTAGGIO

BENÖTIGTES WERKZEUG

NEEDED TOOLS, OUTILS NECESSAIRES, STRUMENTI NECESSARI

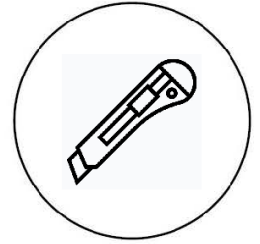
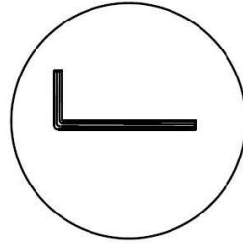
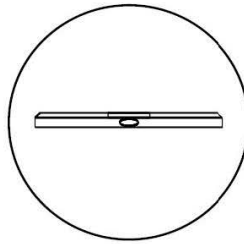
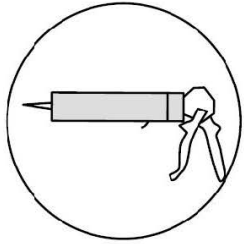
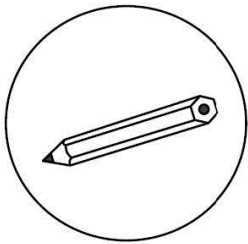

LIEFERUMFANG

DELIVERY, CONTENU DE LA LIVRAISON, CONTENUTO DELLA CONSEGNA

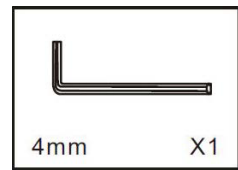
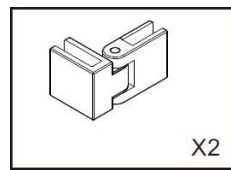
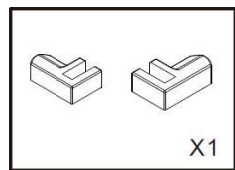
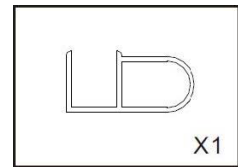
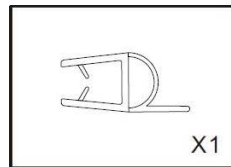
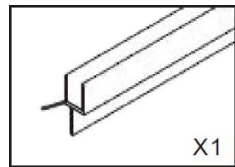
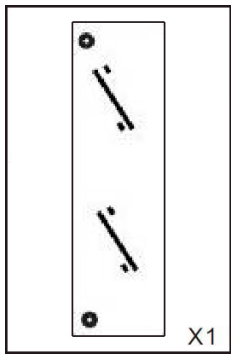

DE INSTANDHALTUNG

1. Zum Reinigen von Profilen und Gläsern der Dusche nur weiche Tücher und klares Wasser.
2. Setzen Sie zum Reinigen keine aggressiven Chemikalien oder Reinigungsmittel ein.
3. Bitte verwenden Sie niemals rauhe oder kratzende Gegenstände zur Reinigung.
Hartnäckige Flecken sollten mit schwach konzentriertem Essig entfernt werden.
Anschließend gründlich mit klarem Wasser abspülen.
4. Wischen Sie die Komponenten der Dusche regelmäßig mit einem feuchten Baumwolltuch ab.
5. Verwenden Sie unseren praktischen Duschabzieher.

EN MAINTENANCE

1. Use only soft cloths and clear water to clean the profiles and glass of the shower.
2. Do not use aggressive chemicals or cleaning agents for cleaning.
3. Please never use rough or abrasive objects for cleaning.
Persistent stains should be removed with lightly concentrated vinegar.
Then rinse thoroughly with clean water.
4. Periodically wipe the components of the shower with a damp cotton cloth.
5. Use our practical shower puller.

FR ENTRETIEN

1. Utilisez uniquement des chiffons doux et de l'eau claire pour nettoyer les profilés et le verre de la douche.
2. N'utilisez pas de produits chimiques agressifs ou d'agents de nettoyage pour le nettoyage.
3. N'utilisez jamais d'objets rugueux ou abrasifs pour le nettoyage.
Les taches persistantes doivent être éliminées avec du vinaigre légèrement concentré.
Puis rincez abondamment à l'eau claire.
4. Essuyez régulièrement les composants de la douche avec un chiffon en coton humide.
5. Utilisez notre extracteur de douche pratique.

IT MANUTENZIONE

1. Utilizzare solo panni morbidi e acqua pulita per pulire i profili e il vetro della doccia.
2. Non utilizzare prodotti chimici aggressivi o detergenti per la pulizia.
3. Non utilizzare oggetti ruvidi o abrasivi per la pulizia.
Le macchie persistenti devono essere rimosse con aceto leggermente concentrato.
Quindi risciacquare abbondantemente con acqua pulita.
4. Pulire periodicamente i componenti della doccia con un panno di cotone umido.
5. Usa il nostro pratico estrattore per doccia.

DE 1. Platzieren Sie entsprechend ihrer Aufbauvariante eine der beigefügten Kunststoffeckstützen.

EN 1. Place one of the enclosed plastic corner supports according to its construction variant.

FR 1. Placez l'un des supports d'angle en plastique fournis en fonction de sa variante de construction.

IT 1. Posizionare uno dei supporti angolari in plastica in dotazione in base alla sua variante di costruzione.

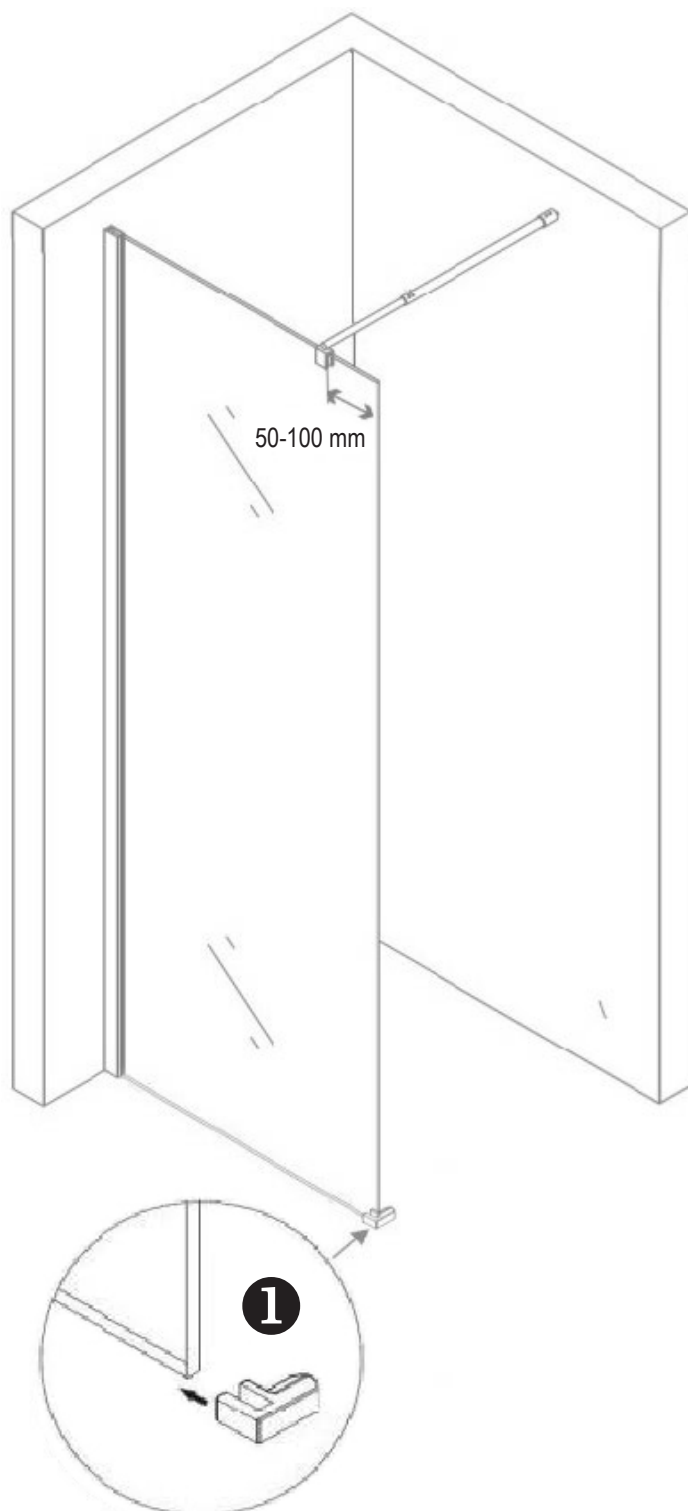

- DE**
1. Befestigen Sie die Scharniere am Spritzschutz.
 2. Installieren Sie die untere Dichtungslippe.
 3. Platzieren Sie die Dichtung zwischen den Scharnieren.

- EN**
1. Attach the hinges to the splash guard.
 2. Install the lower sealing lip.
 3. Place the gasket between the hinges.

- FR**
1. Fixez les charnières au garde-boue.
 2. Installez la lèvre d'étanchéité inférieure.
 3. Placez le joint entre les charnières.

- IT**
1. Attaccare le cerniere al paraspruzzi.
 2. Installare il labbro di tenuta inferiore.
 3. Posizionare la guarnizione tra le cerniere.

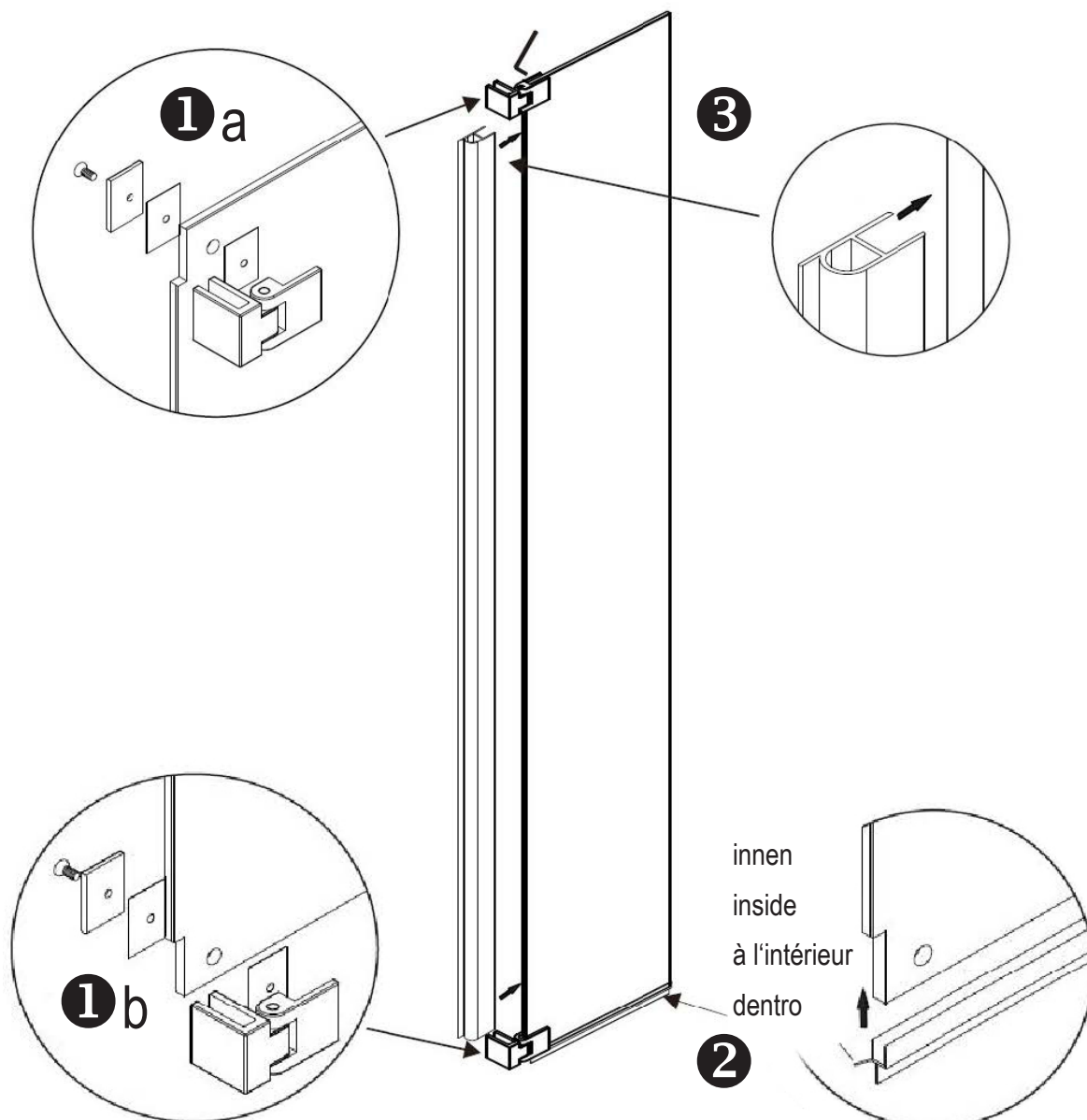

DE

1. Verbinden Sie die Scharniere mit Hilfe des Sechskantschlüssels mit dem Walk-In Glaselement.
2. Schieben Sie die entsprechend gekürzte Dichtung zwischen den Scharnieren auf das Glaselement.

EN

1. Using the hex wrench, connect the hinges to the Walk-In glass element.
2. Slide the corresponding shortened seal between the hinges onto the glass element.

FR

1. À l'aide de la clé hexagonale, connectez les charnières à l'élément en verre Walk-In.
2. Faites glisser le joint raccourci correspondant entre les charnières sur l'élément en verre.

IT

1. Utilizzando la chiave esagonale, collegare le cerniere all'elemento in vetro Walk-In.
2. Far scorrere la guarnizione accorciata corrispondente tra le cerniere sull'elemento di vetro.

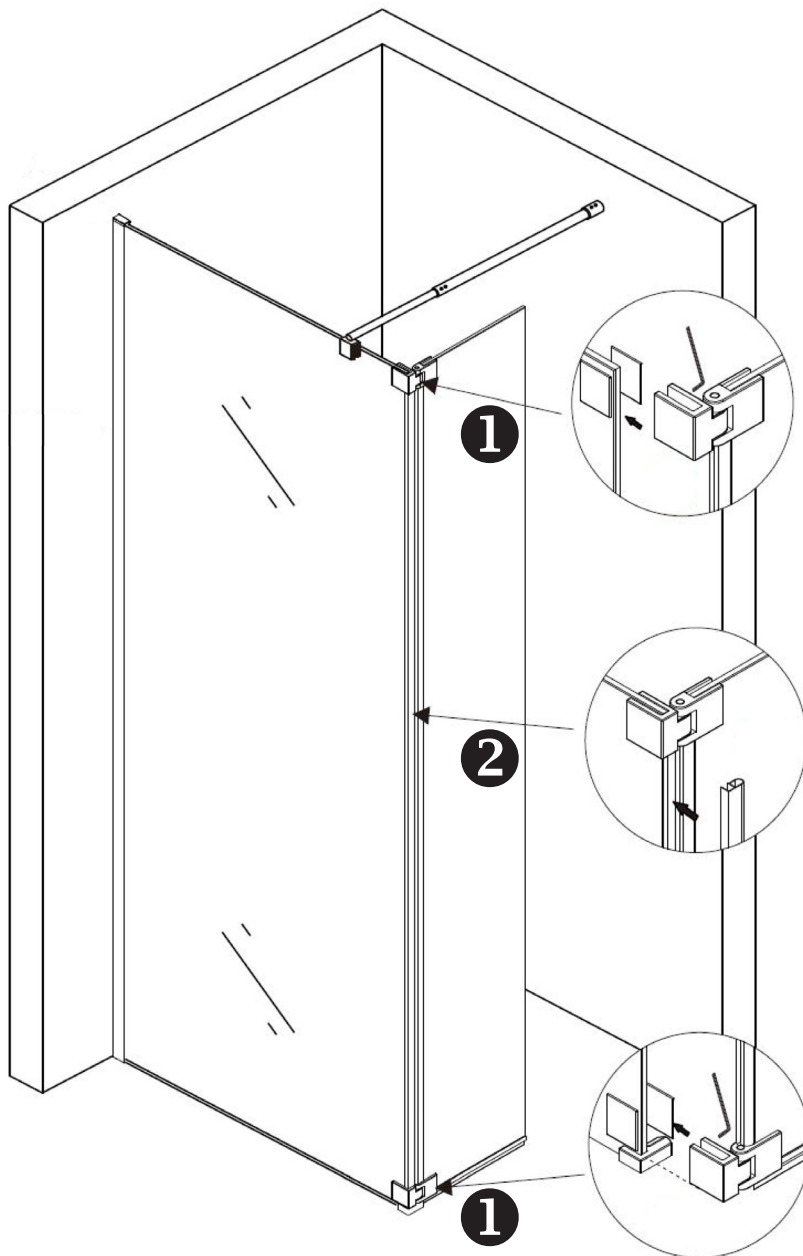

DE 1. Das Spritzschutzseitenelement ist um ca. 180 ° schwenkbar.

EN 1. The splash guard side element can be swiveled by approx. 180 °.

FR 1. L'élément latéral anti-éclaboussures peut pivoter d'environ 180 °.

IT 1. L'elemento laterale paraspruzzi può essere ruotato di circa 180 °.

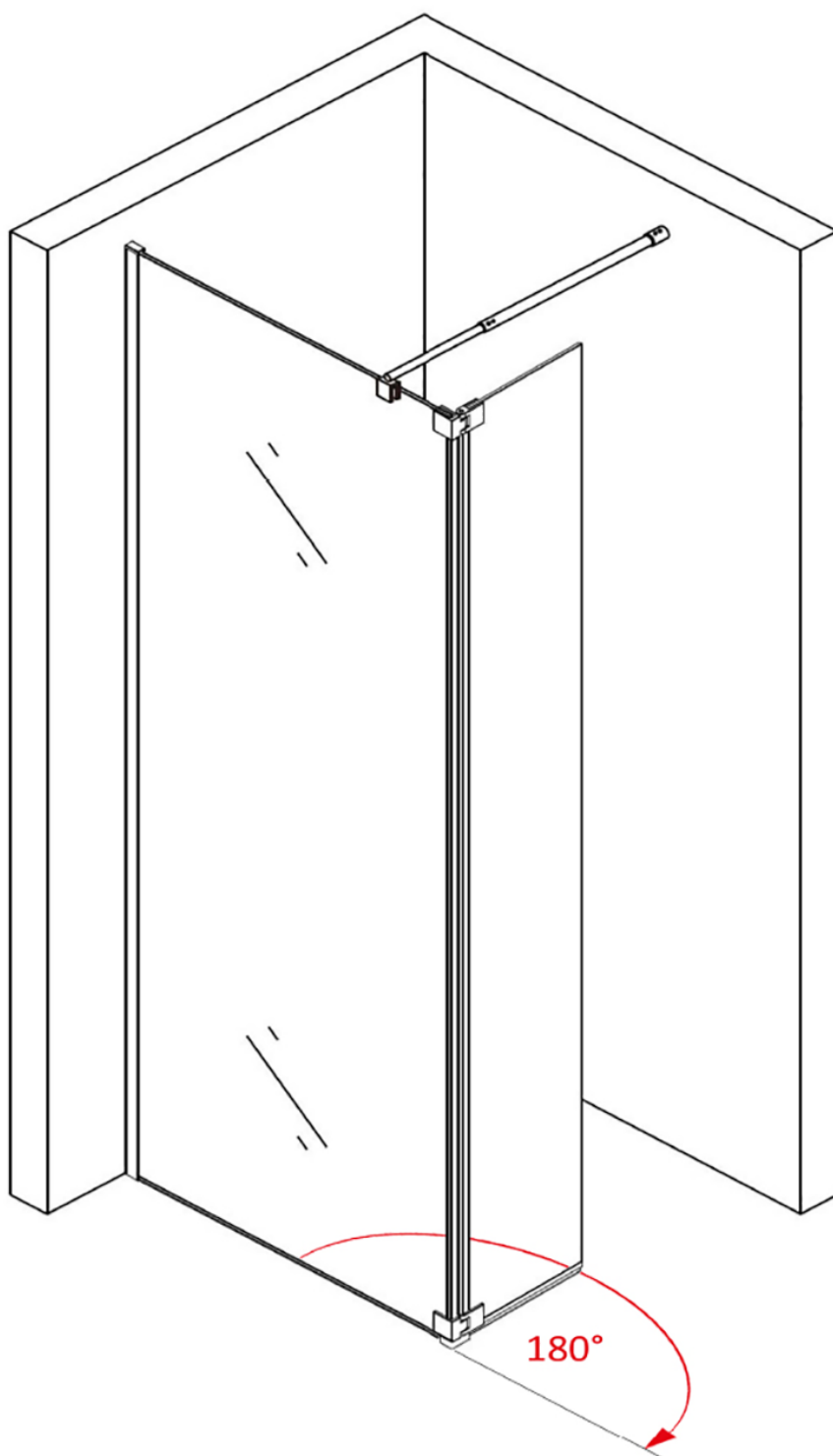

DE SICHERHEITSHINWEISE

1. Befestigen oder hängen Sie keine schweren Gegenstände an der Duschkabine.
2. Lassen Sie keine Kinder, Ältere sowie körperlich oder geistig beeinträchtigte Personen unbeaufsichtigt.
3. Lüften Sie das Badezimmer regelmäßig, um Schimmel oder unangenehme Gerüche zu vermeiden.
4. Bedienungsanleitungen dienen als Referenz. Sie können bisweilen abweichende Angaben enthalten, da wir ständig an der Verbesserung unserer Produkte arbeiten.

EN SAFETY INSTRUCTIONS

1. Do not attach or hang heavy objects on the shower cubicle.
2. Do not leave children, the elderly, or physically or mentally impaired people unattended.
3. Ventilate the bathroom regularly to avoid mold or unpleasant smells.
4. Operating instructions serve as a reference. They can sometimes contain different information because we are constantly working to improve our products.

FR SÉCURITÉ

1. Ne pas attacher ni suspendre d'objets lourds sur la cabine de douche.
2. Ne laissez pas les enfants, les personnes âgées ou les personnes handicapées physiques ou mentales sans surveillance.
3. Aérez régulièrement la salle de bain pour éviter les moisissures ou les odeurs désagréables.
4. Le mode d'emploi sert de référence. Ils peuvent parfois contenir des informations différentes car nous travaillons constamment à l'amélioration de nos produits.

IT SICUREZZA

1. Non attaccare o appendere oggetti pesanti sul box doccia.
2. Non lasciare incustoditi bambini, anziani o persone con disabilità fisiche o mentali.
3. Aerare regolarmente il bagno per evitare muffe o odori sgradevoli.
4. Le istruzioni per l'uso servono come riferimento. A volte possono contenere informazioni diverse perché lavoriamo costantemente per migliorare i nostri prodotti.